

Super Comando Amico Remoto

Instrukcja obsługi

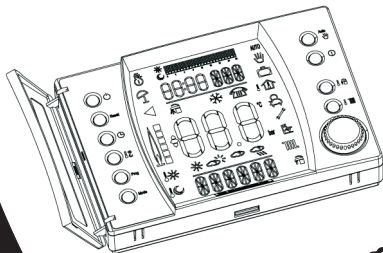

 **IMMERGAS**

Szanowni Państwo,

*Gratulujemy dokonania wyboru wysokiej jakości produktu firmy **IMMERGAS**, który na długo zapewni Państwu bezpieczeństwo i niezawodność.*

*Jako klienci firmy **IMMERGAS** możecie Państwo zawierzyć wykwalifikowanemu Autoryzowanemu Serwisowi Technicznemu, który jest przygotowany do zapewnienia stałej sprawności urządzenia.*

Należy uważnie przeczytać instrukcję obsługi; można w niej znaleźć przydatne uwagi odnoszące się do prawidłowego użytkowania sterownika.

Wyklucza się jakąkolwiek odpowiedzialność Producenta za szkody spowodowane błędami w zainstalowaniu i użytkowaniu, a wynikłe z nieprzestrzegania zaleceń podanych przez Producenta w niniejszej instrukcji.

Charakterystyka

Sterownik pogodowy Super Comando Amico Remoto jest urządzeniem, pozwalającym regulować i kontrolować parametry funkcyjne kotłów IMMERGAS wyposażonych w mikroprocesor.

Sterownik pogodowy pełni również funkcję termostatu pokojowego z możliwością tygodniowego programowania temperatury na dwóch poziomach (komfortowej - dziennej i obniżonej - nocnej).

Jako termostat modulujący steruje temperaturą czynnika grzewczego w zależności od różnicy pomiędzy nastawioną a odczytywaną temperaturą wewnątrz pomieszczenia.

Jeśli do kotła podłączona jest sonda zewnętrzna system regulacji dostosuje temperaturę czynnika grzewczego w instalacji również w zależności od temperatury na zewnątrz budynku.

Na wyświetlaczu pokazuje wartości: temperatury otoczenia, temperatury czynnika grzewczego, temperatury ciepłej wody użytkowej, funkcję realizowaną przez kocioł, kody zadziałania zabezpieczeń kotła, aktualny czas i dzień tygodnia.

Na podstawie zmierzonych wartości ciśnienia atmosferycznego wyświetla prognozę pogody oraz informację o wilgotności względnej otoczenia.

Uwagi ogólne

Niniejsza instrukcja obsługi jest nieodłączną częścią sterownika pogodowego i powinna być przechowywana w miejscu dostępnym.

Sterownik jest przeznaczony wyłącznie do tego celu, do jakiego został specjalnie skonstruowany. Wszelkie inne sposoby użycia i inne dziedziny zastosowań należy uznać za niewłaściwe, a więc niebezpieczne.

Zabronione jest rozmontowywanie poszczególnych części sterownika podczas jego pracy.

Nie narażać sterownika na bezpośredni wpływ źródeł ciepła i unikać wystawiania go na działanie promieni słonecznych.

Producent uchyla się od odpowiedzialności za ewentualne szkody w następujących przypadkach:

- a) niewłaściwie dokonanej instalacji,
- b) defektów w pracy kotła, do którego zostało przyłączone inne urządzenie zdalnej regulacji,
- c) dokonanie przeróbek lub modyfikacji,
- d) nieprzestrzegania wskazówek zawartych w instrukcji obsługi,
- e) nieprzewidywalnych wypadków losowych itp.

W czasie bezpłatnego wstępnego uruchomienia kotła (o ile sterownik będzie już zamontowany) pracownicy Autoryzowanego Serwisu Technicznego Immergas sprawdzą prawidłowość wykonania połączeń i poprawne działanie sterownika. Nie jest jednak przewidziane bezpłatne skontrolowanie poprawności działania samego sterownika przez Autoryzowany Serwis Techniczny Immergas, jeśli takie życzenie ze strony klienta nastąpi po wstępnym uruchomieniu kotła i po rozpoczęciu okresu gwarancji na kocioł.

Do czyszczenia obudowy sterownika należy używać lekko wilgotnej ściereczki i delikatnego mydła. Nie używać ostrych detergentów ani płynów lub proszków ściernych.

UWAGA

Firma Immergas zastrzega sobie możliwość wprowadzenia ulepszeń i modyfikacji przy zachowaniu cech modelu opisanego i zilustrowanego w tej instrukcji.

Główne wymiary

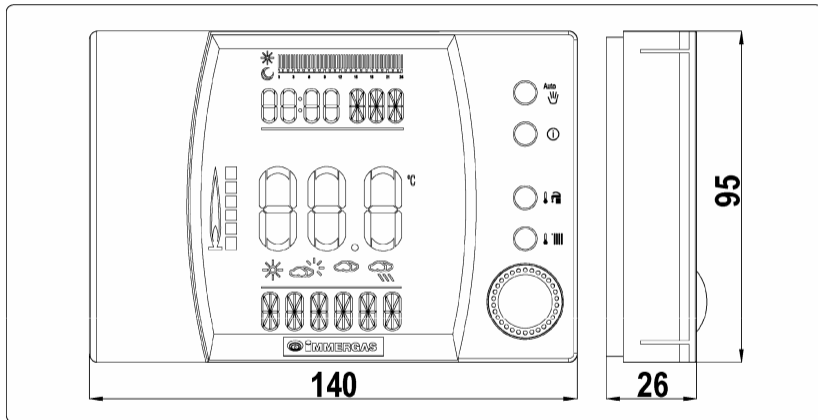

Instalowanie sterownika

Sterownik należy zainstalować z dala od źródeł ciepła w takim miejscu, aby w sposób niezakłócony i obiektywny mogło mierzyć temperaturę otoczenia we wnętrzu ogrzewanych pomieszczeń.

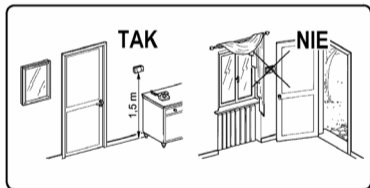

W celu wykonania prawidłowej instalacji należy poprowadzić przewód przeznaczony do podłączenia sterownika Super CAR, według obowiązujących norm dotyczących instalacji elektrycznych. Ewentualne zakłócenia indukowane prądami płynącymi w innych przewodach elektrycznych mogą spowodować nieprawidłowe działanie Super CAR.

UWAGA: ułożenie przewodów łączących sterownik Super CAR z kotłem należy do kompetencji firmy instalacyjnej i nie wchodzi w zakres bezpłatnego uruchomienia kotła.

Montaż sterownika

Odłączyć od korpusu urządzenia tylną pokrywę stanowiącą wzornik do rozstawu otworów, poważając korpus sterownika płaskim śrubokrętem.

Przykręcić tylną pokrywę sterownika do ściany przy użyciu kołków rozporowych znajdujących się w komplecie.

Przewody zasilające oraz przyłączeniowe modemu telefonicznego (o ile jest zainstalowany) należy przeprowadzić przez otwory w tylnej pokrywie.

Podłączyć przewody elektryczne do zacisków „+” oraz „-” sterownika.

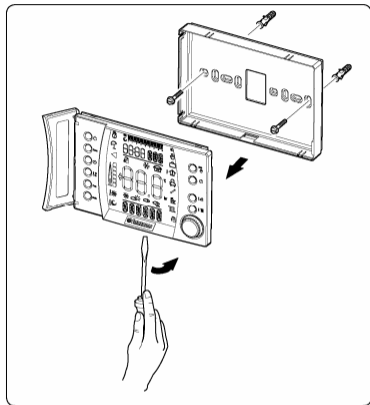

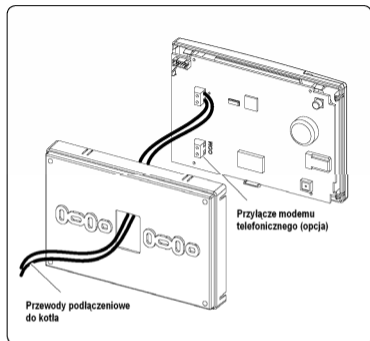

Sterownik należy podłączyć do odpowiednich zacisków listwy przyłączeniowej kotła (z uwzględnieniem biegunowości).

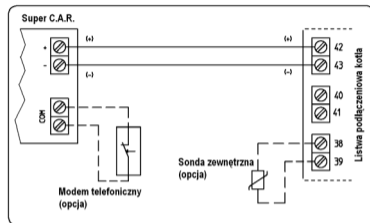

UWAGA: jeżeli pomiędzy zaciskami 40 i 41 (TA) na listwie przyłączeniowej kotła założony jest mostek, należy go bezwzględnie usunąć. Podłączenie powinno być wykonane za pomocą dwóch giętkich przewodów o przekroju $0,5 \div 1,5 \text{ mm}^2$ i długości nie większej niż 50m. Podczas wykonywania połączeń elektrycznych

kocioł powinien być bezwzględnie odłączony od zasilania.

Umocować sterownik do zamontowanej uprzednio na ścianie tylnej pokrywy.

Po podłączeniu zasilania do kotła, przed przystąpieniem do programowania, należy odczekać około 30 sekund, w celu umożliwienia nawiązania komunikacji pomiędzy Super CAR a kotłem.

Elementy sterujące

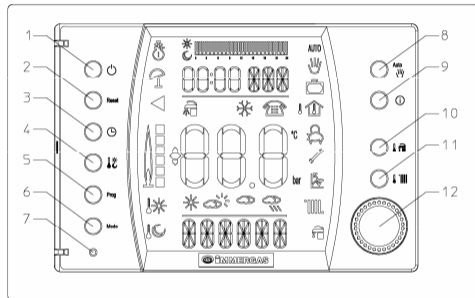

1) Przycisk przełączania trybu pracy kotła (Zima/Lato/Off) 2) Przycisk Reset - kasowanie blokady kotła 3) Przycisk ustawiania czasu (dzień, godzina) 4) Przycisk ustawiania temperatur pomieszczenia (komfortowej - dziennej i ekonomicznej - nocnej) 5) Przycisk dostępu do ustawiania programów czasowych 6) Przycisk dostępu do menu funkcji zaawansowanych 7) Przycisk Reset - przywracanie ustawień fabrycznych sterownika 8) Przycisk przełączania tryb ręczny / tryb automatyczny 9) Przycisk informacji 10) Przycisk ustawiania temperatury c.w.u. 11) Przycisk ustawiania temperatury zasilania c.o. 12) Pokrętko przełącznika parametrów z możliwością wciskania, dla zatwierdzenia i zapamiętania wprowadzanych danych

Opis wyświetlacza



zima – aktywne funkcje c.w.u. i c.o.



lato – aktywna tylko funkcja c.w.u.



funkcja Reset blokady kotła



symbol pracy i skala mocy palnika*



uaktywniona temperatura komfortowa -
dzienna

* UWAGA: symbol pojawia się tylko przy kotłach z elektroniką typu "Superior kW"



uaktywniona temperatura ekonomiczna -
nocna



pasek dobowej podziałki
czasu, z programem działania z temperaturą komfor-
tową i ekonomiczną



aktywna funkcja komfortu c.w.u.



aktywna funkcja przeciwmarzaniowa



zdalna aktywacja działania



wyświetlanie temperatury po-
mieszczenia i danych alfanume-
rycznych



wyświetlanie prognozy pogody



wyświetlanie parametryzowanych funkcji

AUTO

działanie w trybie automatycznym



działanie w trybie ręcznym



działanie w trybie wakacyjnym



wyświetlanie temperatury zewnętrznej ⁽¹⁾



wyświetlanie temperatury pomieszczenia



działanie w programie oszczędzania energii



blokada kotła



praca z podłączoną sondą temperatury zewnętrznej ⁽¹⁾



żądanie pracy na c.o.⁽²⁾



żądanie pracy na c.w.u.⁽²⁾

W przypadku jednoczesnego występowania na wyświetlaczu kilku ikon, przyjmują one różne znaczenia zależne od kontekstu. Opis aktywnych funkcji i wyświetlanych ikon znajduje się w kolejnych rozdziałach.

UWAGA:

- (1) tylko w przypadku zainstalowania sondy zewnętrznej (opcja)
- (2) symbol pojawia się tylko przy kotłach z elektroniką typu "Superior kW"

Współpraca sterownika z kotłem

Aby sterownik mógł poprawnie sterować pracą kotła, pokrętko wyłącznika głównego na kotle musi być bezwzględnie ustawione w pozycji LATO/STEROWNIK.

Ustawianie czasu rzeczywistego (dnia i godziny)

Wcisnąć przycisk [⊖] w celu wejścia do opcji ustawiania godziny i dnia.

Po wejściu do opcji ustawiania, wartość ustawianego parametru zacznie migać. Przekręcając pokrętko przełącznika parametrów wybrać dzień tygodnia i wcisnąć pokrętko, aby zatwierdzić wybraną wartość. Następnie postępując analogicznie przystąpić do ustawiania godziny i minut.

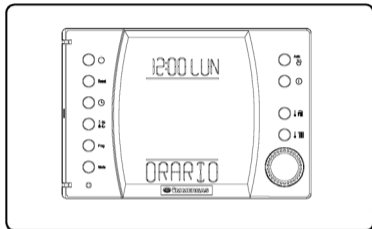

Wybieranie trybu pracy

W zależności od potrzeb klient może wybrać jeden z trzech trybów pracy kotła. Wybrany tryb sygnalizowany jest na wyświetlaczu.

Poprzez wciskanie przycisku [⏻] przełącza się kolejno tryby pracy: stand-by, lato i zima.

Funkcja antyzamarzaniowa jest aktywna niezależnie od wybranego trybu pracy.

Działanie w trybie stand-by

Kiedy Super CAR pozostaje w trybie stand-by, na wyświetlaczu pojawia się napis "OFF". Kocioł zostaje uruchomiony tylko w przypadku zadziałania funkcji antyzamarzaniowej. W tym trybie wyświetlane są: bieżący dzień i godzina, ewentualne awarie, stan pogody, procentowa

wilgotność powietrza lub temperatura zewnętrzna.

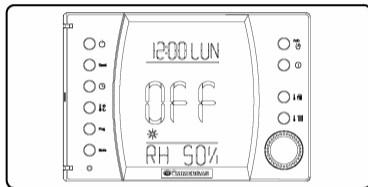

Działanie w trybie lato

Poprzez wciśnięcie przycisku [⏻] przechodzi się do działania w trybie letnim (☀️). Super CAR przygotowuje tylko c.w.u., praca na c.o. jest wyłączona. Na wyświetlaczu jest pokazy-

wany bieżący dzień i godzina, temperatura pomieszczenia, stan pogody oraz procentowa wilgotność powietrza.

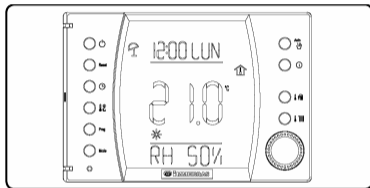

Działanie w trybie zima

Ponowne wciśnięcie przycisku [] powoduje przejście do działania w trybie zimowym (). Super CAR pozwala zarówno na produkcję

cieplej wody użytkowej, jak i na pracę kotła na potrzeby centralnego ogrzewania. W trybie zima Super CAR może działać w trybie automatycznym lub ręcznym (opis w dalszej części instrukcji). Na wyświetlaczu są wyświetlane: bieżący dzień i godzina, temperatura otoczenia, stan pogody oraz procentowa wilgotność powietrza.

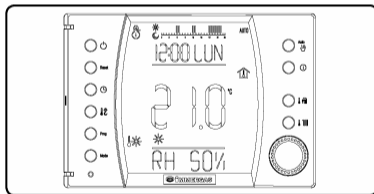

FUNKCJE TRYBU LATO

Gdy Super CAR jest ustawiony w tryb lato (☀️), przygotowuje tylko c.w.u. Podgrzew jest realizowany w oparciu o temperaturę c.w.u. ustawioną na Super CAR.

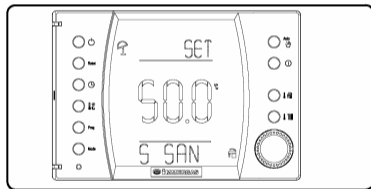

Program czasowy przygotowania c.w.u. (tylko w przypadku współpracy kotła z zasobnikiem)

Określenie przedziału czasu przygotowania c.w.u. zostało opisany w rozdziale dotyczącym funkcji specjalnych.

FUNKCJE TRYBU ZIMA

Gdy Super CAR pracuje w trybie zima (❄️), aktywne są zarówno funkcja przygotowania c.w.u., jak i praca na c.o. W tym przypadku możliwy jest wybór dwóch trybów działania: automatycznego lub ręcznego.

- Ręczny (👉): temperatura pomieszczenia jest utrzymywana na stałym poziomie ustawionym przez użytkownika. Wartość zadanej temperatury pomieszczenia można zmieniać, według chwilowych potrzeb użytkownika.

- Automatyczny (AUTO): temperatura pomieszczenia jest utrzymywana na dwóch poziomach (komfortowym i ekonomicznym) w zależności

od programu czasowego ustawionego przez użytkownika.

- Ręczny/Automatyczny (AUTO i migający 👉): temperatura pomieszczenia utrzymywana jest na poziomie ustawionym przez użytkownika, do czasu kolejnego przejścia cyklu ustawionego programu czasowego.

Działanie w trybie ręcznym

Wciskając przycisk [AUTO/👉] przechodzi się na przemian do działania automatycznego lub ręcznego.

Po ustawieniu działania w trybie ręcznym na wyświetlaczu zapala się ikona (👉).

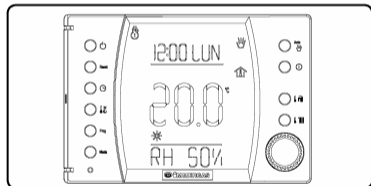

Aby ustawić żadaną temperaturę pomieszczenia, wystarczy obrócić pokrętko przełącznika parametrów - na wyświetlaczu pojawi się ustawiona wcześniej temperatura pomieszczenia. Kręcąc dalej, ustawiamy nową wartość żadaną. Aby ją zatwierdzić wystarczy wcisnąć pokrętko.

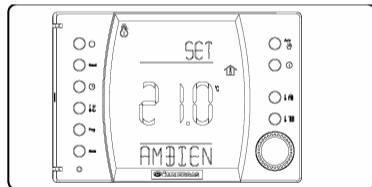

W trybie ręcznym można ustawiać żądaną temperaturę pomieszczenia w zakresie: od +5°C do +30°C. Kocioł będzie pracował w oparciu o tę temperaturę aż do momentu ustawienia nowej wartości lub do wybrania innego trybu pracy.

Działanie w trybie automatycznym

Super CAR umożliwia działanie automatyczne, w którym zadana temperatura pomieszczenia jest utrzymywana według dobowego programu czasowego.

Zadana temperatura pomieszczenia może być ustawiana na dwóch niezależnych poziomach: komfortowym (☼*) i ekonomicznym (☾),

przy pomocy przycisku [☼*], a czas pracy z określoną temperaturą może być zaprogramowany dobowo lub tygodniowo.

Wcisnąć przycisk [AUTO/☼*], aż na wyświetlaczu pojawi się ikona AUTO.

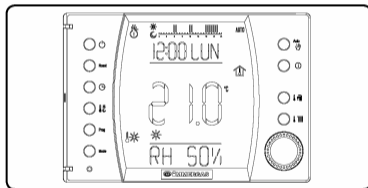

Super CAR wyposażony jest w czasowy program fabryczny. W przypadku, gdyby nie spełniał on wymagań użytkownika, możliwa jest jego modyfikacja według potrzeb (patrz: Programowanie Super CAR - str.26).

UWAGA: system działa w oparciu o temperatury: komfortową lub ekonomiczną, w zależności od ustawionego programu czasowego. Zatem także podczas działania z temperaturą obniżoną, jeżeli wartość zmierzona temperatury pomieszczenia jest niższa od ustawionej, kocioł zacznie pracować.

Tymczasowa zmiana temperatury

Jeżeli przy działaniu automatycznym (AUTO), poprzez pokręcenie i wciśnięcie przelącznika

parametrów zostaje zmieniona wartość żądanej temperatury pomieszczenia, możliwa jest tymczasowa zmiana temperatury (wyświetlona poprzez zapalenie się symbolu **AUTO** i migającego )

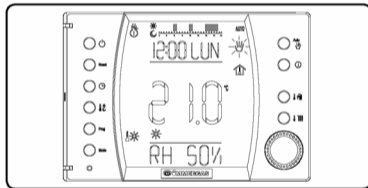

W tym trybie temperatura pomieszczenia będzie utrzymywana na poziomie ustawionej

wartości aż do momentu przełączenia kolejnej fazy ustawionego automatycznego programu czasowego. Działanie w tym trybie można przerwać i wrócić do trybu automatycznego wciskając przycisk [AUTO/👉].

Temperatura zasilania

W trybie pracy zima (❄️) możliwe jest ustawienie maksymalnej temperatury zasilania instalacji c.o. Aby wejść do ustawiania żądanej temperatury wciskamy przycisk [👇🔊] i przeprowadzamy modyfikację wartości przekręcając przełącznik parametrów, naciskając przełącznik zapamiętujemy nową wartość parametru. Zakres możliwych nastaw temperatury

zależy od modelu kotła, do którego jest podłączony Super CAR.

Temperatura zasilania podczas pracy kotła jest sterowana automatycznie przez Super CAR na podstawie zadanej temperatury pomieszczenia. W związku z tym kocioł nie pracuje ciągle z maksymalną temperaturą zasilania lecz utrzymuje ją na możliwie najniższym poziomie, wystarczającym do utrzymania zadanej temperatury pomieszczenia.

UWAGA: ustawienie maksymalnej temperatury zasilania c.o. na zbyt niskim poziomie może uniemożliwić osiągnięcie żądanej temperatury pomieszczenia.

W przypadku współpracy z sondą temperatury zewnętrznej, temperatura zasilania c.o. będzie regulowana zgodnie z opisem w rozdziale „Funkcje specjalne”.

Działanie w trybie zimowym z sondą temperatury zewnętrznej

W przypadku podłączenia sondy temperatury zewnętrznej, możliwe jest ustawienie funkcji, która uzależnia temperaturę zasilania c.o. od wartości temperatury zewnętrznej. W celu ustawienia tej funkcji należy postępować zgodnie z opisem aktywacji opcji zawartym w rozdziale dotyczącym funkcji specjalnych. W tym przypadku poprzez wciśnięcie przycisku [↓ IIII] zostaje wyświetlona temperatura zasilania, obliczana w zależności od temperatury

zewnętrznej. Jej wartość można zmodyfikować poprzez przekręcenie i naciśnięcie przełącznika parametrów.

UWAGA: obliczona temperatura zasilania jest wyświetlana tylko w przypadku wygenerowania sygnału zapotrzebowania na c.o., a zatem przy wyświetlanym symbolu [°IIII]. Ponadto, gdy aktywna jest sonda pomieszczenia, obliczona wartość temperatury zasilania c.o. jest korygowana w zależności od temperatury pomieszczenia. Jeżeli chce się ograniczyć górną wartość temperatury zasilania c.o., należy zmienić wartość parametru “MAX RIS” w menu „Ustawianie parametrów regulacji” (patrz Funkcje specjalne - str.38).

Funkcja antyzamarzaniowa

Funkcja antyzamarzaniowa posiada priorytet w stosunku do innych funkcji. Jeżeli temperatura pomieszczenia spada poniżej zadanej, (ustawienie fabryczne 5°C), generowany jest sygnał zapotrzebowania pracy na potrzeby c.o., a kocioł pracuje z mocą minimalną. Taka sytuacja trwa do momentu, wzrostu temperatury w pomieszczeniu, w którym umieszczony jest Super CAR o 0,6°C (w przypadku nastaw fabrycznych do 5,6°C). Działanie funkcji antyzamarzaniowej, jest sygnalizowane na wyświetlaczu migającym symbolem (*).

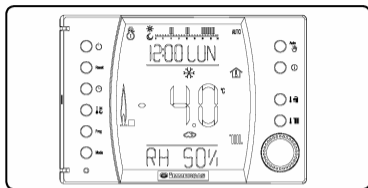

Funkcja oszczędzania energii

W czasie działania tej funkcji kocioł pracuje według, ustawionej na Super CAR, ekonomicznej temperatury pomieszczenia. Funkcję oszczędzania energii można załączyć na określoną ilość godzin (od 1 do 99).

Aby uaktywnić tę funkcję, należy wcisnąć przełącznik parametrów i w czasie wyświetlania temperatury pomieszczenia wcisnąć przycisk [AUTO/]. Następnie, przy pomocy przełącznika, ustawić ilość godzin, podczas których urządzenie powinno pracować z temperaturą ekonomiczną. Zmniejszenie licznika godzin następuje przy każdej zmianie pełnej godziny na zegarze Super CAR-a. Po upływie ustawionej ilości godzin (wyzerowanie licznika) zostają przywrócone funkcje aktywne poprzednio. Praca z

aktywną funkcją oszczędzania energii jest pokazana pulsującą na wyświetlaczu ikoną () oraz licznikiem czasu (TM xxH).

UWAGA: W trybie oszczędzania energii działa także funkcja antyzamarzaniowa. Podczas działania funkcji oszczędzania energii, przy przekręcaniu przełącznika parametrów, wchodzi się do ustawiania licznika godzin funkcji.

PROGRAMOWANIE SUPER CAR

Programowanie Super CAR umożliwia ustawienie/modyfikację następujących parametrów:

- poziomu temperatury komfortowej i obniżonej;
- dziennego / tygodniowego programu działania w oparciu o temperaturę: komfortową i ekonomiczną.

Ustawianie zadanej temperatury pomieszczenia komfortowej i obniżonej

W celu wejścia do opcji zmiany wartości zadanych temperatur pomieszczenia wcisnąć przycisk [🌡️*].

Po wejściu do trybu ustawiania temperatury komfortowej (🌡️*), przekręcając pokrętkę

zmienić wartość parametru. Po zmianie wartości wcisnąć pokrętkę, aby zatwierdzić ustawioną wartość i powrócić do ekranu podstawowego.

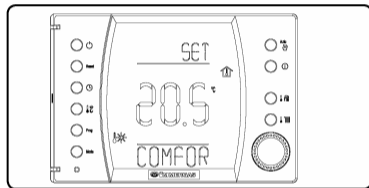

W celu wejścia do opcji ustawiania temperatury obniżonej (🌡️🌙) wcisnąć dwa razy przycisk [🌡️🔱]. Poprzez przekręcenie pokrętki zmienić wartość parametru. Po zmianie wartości

wcisnąć pokrętko, aby zatwierdzić ustawioną wartość.

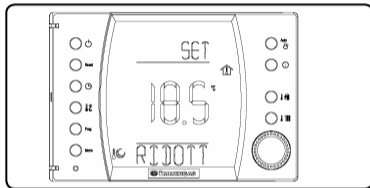





UWAGA: Wciśnięcie przycisku [🌡️*] po zmianie wartości parametru spowoduje wyjście z trybu nastaw temperatur bez zapamiętania nowej wartości.

Modyfikacja fabrycznego programu czasowego

Super CAR wyposażony jest w czasowy program fabryczny, którego przebieg pokazuje tabela.

W przypadku, gdyby program nie spełniał wymagań użytkownika, możliwa jest jego modyfikacja według potrzeb.

<i>Dni</i>	<i>Temperatura obniżona 16°C</i>	<i>Temperatura komfortowa 20°C</i>
Pn+Pt	od 23 ⁰⁰ do 6 ⁰⁰ od 8 ⁰⁰ do 11 ⁰⁰ od 13 ⁰⁰ do 17 ⁰⁰	od 6 ⁰⁰ do 8 ⁰⁰ od 11 ⁰⁰ do 13 ⁰⁰ od 17 ⁰⁰ do 23 ⁰⁰
		
So+Nd	od 23 ⁰⁰ do 7 ⁰⁰	od 7 ⁰⁰ do 23 ⁰⁰
		

Wciśnięcie przycisku [**Prog**] pozwala na wejście w tryb programowania.

Postępując według punktów opisanych poniżej można utworzyć lub zmodyfikować istniejący program godzinowy.

1) Wybrać dzień lub grupę dni poprzez przekręcenie i zatwierdzić wybór przez naciśnięcie pokrętki zmiany parametrów;

UWAGA: w automatycznym trybie pracy (**AUTO**) na wyświetlaczu będzie widoczny 24-godzinny pasek ze wskazaniem poszczególnych faz pracy (*). Pionowa kreska nad paskiem odpowiada działaniu z temperaturą komfortową (dzienną).

Język włoski	Język angielski	
LUNEDI	MONDAY	PONIEDZIAŁEK
MARTED	TUESDY	WTOREK
MERCOL	WEDNSD	ŚRODA
GIOVED	THURSD	CZWARTEK
VENERD	FRIDAY	PIĄTEK
SABATO	SATURD	SOBOTA
DOMENI	SUNDAY	NIEDZIELA
LU-VE	MO-FR	PON+PIĄTEK
SA-DO	SA-SU	SOB+NIEDZIELA
LU-SA	MO-SA	PON+SOBOTA
LU-DO	MO-SU	PON+NIEDZIELA

2) Zaprogramować fazy pracy z temperaturą komfortową. Każda z faz określona jest godziną załączenia i wyłączenia. W ciągu 24 godzin możliwe jest określenie maksymalnie 4 takich faz.

W przypadku programowania mniejszej ilości faz, początek i koniec niewykorzystywanej fazy ustawiamy na tę samą godzinę.

Po wybraniu dnia lub grupy dni, wciskając pokrętko, przystępujemy do ustawiania pierwszej fazy działania z temperaturą komfortową (na dole wyświetlacza pojawia się napis „FASE1” (Faza 1), a na górze po prawej stronie „ON”).

Przekręcając przełącznik, wybieramy godzinę załączenia (ustawiana wartość miga w lewej

górnjej części wyświetlacza) i wciskając pokrętko zapamiętujemy ją.

W tym momencie Super CAR przechodzi do ustawiania godziny wyłączenia pierwszej fazy, wskazanej przez napisy: „FASE 1” i „OFF”.

Po ustawieniu fazy pierwszej Super CAR przechodzi automatycznie do kolejnych faz działania w temperaturze komfortowej. Aby je zaprogramować, należy powtórzyć punkty opisane poprzednio, aż do ustawienia fazy 4.

Poza ustawionymi w ten sposób fazami regulacja pracy kotła odbywa się w oparciu o zadaną wartość obniżonej temperatury pomieszczenia.

Sekwencje czasów ON i OFF poszczególnych faz następują kolejno po sobie i nie jest możli-

we np. ustawienie "OFF FASE 2" o 13.30 i "ON FASE 3" o 11.00.

Po zaprogramowaniu pierwszego dnia lub grupy dni, w celu programowania pozostałych dni czynności należy powtórzyć zgodnie z opisanym wyżej schematem.

PROGNOZY POGODY

Super CAR automatycznie rejestruje zmiany ciśnienia atmosferycznego i wilgotności względnej otoczenia. Umożliwia to wygenerowanie wskazań przewidywanego rozwoju zjawisk meteorologicznych.

UWAGA: prognozy pogody są jedynie wskazówkami, firma Immergas nie bierze na siebie żadnej odpowiedzialności w przypadku błęd-

nych prognoz. W przypadku nagłych i znacznych zmian ciśnienia atmosferycznego mogą być one niewiarygodne.

Super CAR wyświetla prognozy pogody przy pomocy symboli graficznych: * ☁ ☁ ☁ ☁, które są przyporządkowane odpowiednio do: pogodnie, pogoda zmienna, zachmurzenie i deszcz.

UWAGA: Wyświetlenie symbolu „słońce” (*) podczas godzin nocnych oznacza, że jest ładna, bezchmurna pogoda.

Wyświetlanie kodów zadziałania zabezpieczeń i błędów pracy kotła (diagnostyka)

Super CAR w sposób ciągły kontroluje działanie kotła i sygnalizuje ewentualne anomalie, pokazując na wyświetlaczu odpowiedni kod błędu.

Kody są zależne od automatyki kotła, do którego podłączony jest Super CAR. W razie wątpliwości należy sprawdzić kod w instrukcji obsługi kotła.

W przypadku usterki niemożliwej do zresetowania, należy zwrócić się do Autoryzowanego Serwisu Immergas.

Na wyświetlaczu w przypadku błędu pojawia się napis "ERR>XX", gdzie XX oznacza numer,

który identyfikuje kod błędu; jednocześnie pojawia się migający symbol (🔧).

ERR>01	Blokada z powodu braku zapłonu
ERR>02	Blokada przegrzania lub błędny odczyt płomienia
ERR>03	Blokada z powodu braku ciągu kominowego
ERR>05	Uszkodzenie sondy NTC c.o.
ERR>06	Uszkodzenie sondy NTC c.w.u.
ERR>07	Funkcja kominiarska
ERR>10	Brak ciśnienia w obiegu c.o.
ERR>11	Brak zadziałania presostatu powietrza
ERR>14	Brak kontroli zapłonu
ERR>16	Uszkodzenie wentylatora

ERR>17	Niewłaściwa prędkość obrotowa wentylatora
ERR>26	Zacięcie presostatu c.o.
ERR>27	Brak obiegu c.o.
ERR>28	Przeciek na obiegu c.w.u.

Poza kodami odnoszącymi się do stanu działania kotła, urządzenie Super CAR kontroluje własny stan działania, sygnalizując ewentualne nieprawidłowości:

ERR>CM	Błąd komunikacji pomiędzy Super CAR a kotłem Przełącznik trybu pracy kotła nie jest ustawiony w tryb pracy z regulatorem cyfrowym
------------------	--------------------------------------------------------------------------------------------------------------------------------------

ERR>TP	Błąd odczytu temperatury pomieszczenia lub wartość zmierzona leży poza zakresem (poniżej 0°C lub powyżej 50°C)
ERR>RH	Błąd odczytu wilgotności względnej lub wartość zmierzona leży poza zakresem
ERR>PS	Błąd odczytu ciśnienia atmosferycznego (wartość względna) lub wartość zmierzona leży poza zakresem
ERR>LH	Wartości parametrów algorytmu regulacyjnego nie są dopasowane do systemu grzewczego. Niewystarczająca moc systemu ogrzewania pomieszczenia

Resetowanie błędów

W przypadku blokady kotła wymagającej przywrócenia ręcznego, na wyświetlaczu pojawia się migający symbol (◁) wskazujący przycisk [Reset]. Kocioł można odblokować przytrzymując przez 5 sekund wciśnięty przycisk [Reset]. W przypadku usunięcia lub samoczynnego ustąpienia przyczyny blokady kotła nie wymagającej przywrócenia ręcznego, kocioł podejmuje pracę w uprzednio ustawionym trybie.

Z poziomu Super CAR-a możliwe jest wykonanie 5 prób zresetowania kotła. Następne próby możliwe są po upływie jednej godziny.

Resetowanie Super CAR

Używając przycisku resetu ogólnego możliwe jest wykonanie resetu oprogramowania wewnętrzznego Super CAR, bez utraty ustawień wykonanych przez użytkownika jak: godziny, daty i programów czasowych.

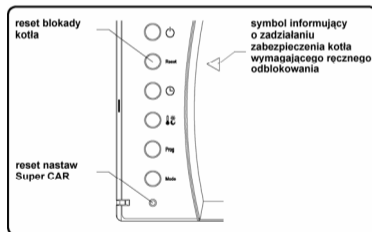

W przypadku konieczności przywrócenia ustawień fabrycznych urządzenia Super CAR, należy jednocześnie nacisnąć przycisk resetu ogólnego i przycisk **[Reset]**. Po zwolnieniu przycisków, działanie Super CAR zostanie przywrócone ze wszystkimi ustawieniami fabrycznymi.

Funkcje dodatkowe

Poprzez wciśnięcie przycisku **[Mode]** wchodzi się do menu, które umożliwia dostosowania działania urządzenia Super CAR do indywidualnych potrzeb użytkownika.

Aby przewijać spis funkcji, należy przekręcać pokrętkę, a następnie wcisnąć je, aby wybrać żadaną funkcję.

Program czasowy przygotowania c.w.u. (TM SAN)

Umożliwia utrzymywanie c.w.u. w zasobniku kotła na dwóch różnych poziomach temperatury (komfortowym i obniżonym).

Aby wejść w tryb programowania c.w.u. "TM SAN" należy wcisnąć pokrętkę ustawiania

parametrów, kręcąc pokrętkiem wybrać „SI”, („YES”) i ponownie wcisnąć pokrętko w celu zatwierdzenia.

W tym trybie ustawiamy godzinę aktywacji i po jej zatwierdzeniu, godzinę wyłączenia pracy z temperaturą komfortową. W czasie trybu ustawiania pracy c.w.u., na wyświetlaczu pojawia się pasek godzinowy z zaznaczonym okresem temperatury komfort (*) , godzina aktywacji temperatury komfort „ON” oraz godzina wyłączenia „OFF”. Poza tak ustawioną fazą temperatura c.w.u. będzie utrzymywana na najniższym możliwym poziomie. Okres, w którym temperatura c.w.u. będzie utrzymywana na poziomie komforto-

wym, będzie oznaczony wyświetleniem ikony ().

UWAGA: funkcję należy aktywować tylko dla kotłów zasobnikowych, dla modeli z elektroniką typu Superior kW

Program wakacyjny (VACANZ / HOLIDY)

Umożliwia wyłączenie trybu ogrzewania i podgrzewu c.w.u. na czas od 1 do 99 dni.

Wartość licznika jest pomniejszana codziennie o północy. Po upływie ustawionej ilości dni (wyzerowanie licznika) przywrócone zostają funkcje, które były aktywne poprzednio. Aktywna funkcja wakacyjna jest sygnalizowana przez pulsacyjne wyświetlanie ikony ().

W przypadku zdalnej aktywacji przez modem, kocioł zostaje uruchomiony z ustawieniami funkcji zdalnej aktywacji (REMOTE), ignorując program Wakacje.

W czasie pracy w trybie wakacyjnym funkcja przeciwarzarniowa pozostaje aktywna.

Funkcje wyświetlacza (DISPLY)

Parametry umożliwiają ustawienie sposobu podświetlenia wyświetlacza (ILLUMN) i rodzaju informacji wyświetlanych w łańcuchu alfanumerycznym (STRING).

Dla tych parametrów istnieje możliwość wyboru pomiędzy następującymi opcjami:

ILLUMN:

- (ON) - podświetlenie ciągle;

- (TMR) - podświetlenie podczas obsługi Super CAR, wyświetlacz pozostaje podświetlony przez 10 sekund po każdorazowym użyciu dowolnego przycisku regulatora (ustawienie fabryczne).

STRING :

- (RH%) - wyświetlanie ciągle wilgotności względnej

- (TEX) - wyświetlanie ciągle temperatury zewnętrznej (jeżeli zainstalowana jest sonda zewnętrzna - opcja)

- (CIC) - wyświetlanie na przemian wilgotności względnej i temperatury zewnętrznej

Ustawianie parametrów regulacji (REGOLZ / REGULT)

Wciskając przełącznik parametrów wchodzimy do ustawiania parametrów regulacji urządzenia Super CAR:

OFFSET - Stała regulacji

Jest to wartość możliwa do ustawienia w zakresie od -15°C do $+15^{\circ}\text{C}$ (ustawienie fabryczne 0°C). W przypadku pracy z sondą zewnętrzną Super CAR zwiększa o zadaną wartość, odczytaną z krzywej grzewczej, temperaturę na zasilaniu.

Krzywa grzewcza jest zależnością pomiędzy odczytaną temperaturą na zewnątrz budynku, a temperaturą czynnika grzewczego.

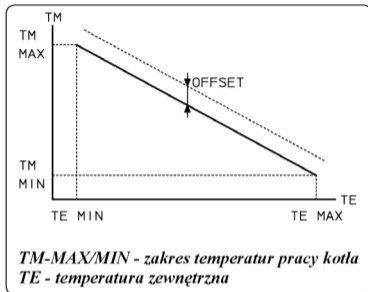

UWAGA: przy uaktywnionej funkcji autooptymalizacji (AUTO A), wartość Offset jest modyfikowana automatycznie.

MAX RIS / CH MAX

Maksymalna temperatura zasilania, przedstawia maksymalną wartość temperatury zasilania w czasie pracy na c.o.

UWAGA: w przypadku współpracy z sondą zewnętrzną (opcja), poprzez wciśnięcie przycisku [↓ IIII] ustawia się wartość Offset a nie maksymalnej temperatury zasilania c.o.

DIMENS / BUILDG

Wartość określająca wielkość i bezwładność termiczną budynku i zastosowanej instalacji; możliwe ustawienia od 1 do 20 - ustawiona fabrycznie na 10. Ustala prędkość reakcji systemu w zależności od rodzaju istniejącej instalacji i rodzaju budynku.

Wartość	Rodzaj instalacji
5	instalacja o małej bezwładności termicznej w budynku o małej pojemności cieplnej np.: typu „kanadyjszyk”
10	instalacja z grzejnikami w budynku o normalnej bezwładności termicznej

20	instalacja o dużej bezwładności termicznej (np. instalacja podłogowa), budynek o dużej pojemności termicznej ścian.
----	---------------------------------------------------------------------------------------------------------------------

TE MIN - Minimalna temperatura zewnętrzna

Określa minimalną spodziewaną temperaturę zewnętrzną (patrz rys. str. 38). Przy tej temperaturze kocioł osiąga maksymalną temperaturę na zasilaniu c.o. Możliwe ustawienia: od -20°C do 0°C ; ustawienie fabryczne: -5°C .

TE MAX - Maksymalna temperatura zewnętrzna

Określa przy jakiej maksymalnej temperaturze zewnętrznej rozpoczynane jest już ogrzewanie (patrz rys. str. 38). Przy tej temperaturze kocioł

utrzymuje minimalną temperaturę na zasilaniu c.o. Możliwe ustawienia: od $+5^{\circ}\text{C}$ do $+27^{\circ}\text{C}$; ustawienie fabryczne 20°C .

UWAGA: W przypadku kotłów z elektroniką programowalną (typu Superior kW) ustawienia dokonywane są na kotle a na sterowniku Super CAR wartość jest tylko wyświetlana.

AUTO A - Autooptymalizacja

Umożliwia aktywację funkcji optymalizacji, fabrycznie włączona - ON. Dzięki tej funkcji urządzenie Super CAR dostosowuje temperaturę czynnika grzewczego do prędkości użytkownika temperatury w pomieszczeniu, dopasowując się do warunków lokalnych, w których jest zainstalowane.

Tryb informacyjny

Wciśnięcie przycisku [i] pozwala na wejście do menu, umożliwiającego sprawdzenie parametrów działania systemu.

Kręcenie pokrętkiem przewija listę dostępnych parametrów:

- T EST (T EXT): temperatura na zewnątrz budynku (jeżeli jest zainstalowana sonda zewnętrzna);
- T MAND (CH TMP): temperatura zasilania obiegu grzewczego;
- S MAND (CH SET): wymagana wartość temperatury zasilania;
- RITORN (CH RET): temperatura powrotu obiegu grzewczego (tylko w przypadku kotłów, wyposażonych w czujnik temperatury powrotu);

- SANITR (HW TMP): Temperatura c.w.u. w zasobniku lub na wylocie z wymiennika;
- PRESSI (CH PRS): Ciśnienie w instalacji c.o.;
- ALTRO (OTHER): Wersja oprogramowania Super CAR przy pomocy opcji SERV.

UWAGA: wyświetlane parametry zależą od rodzaju kotła, do którego jest podłączony sterownik Super CAR.

Funkcje serwisowe (dostępne dla Autoryzowanego Serwisu Technicznego Immergas)

Są to zaawansowane ustawienia (zastrzeżone dla Autoryzowanego Serwisu Technicznego). Dostęp do nich możliwy jest po wprowadzeniu 4 cyfrowego kodu (1122).

Wcisnąć przycisk i przekręcać przełącznik parametrów, dopóki nie pojawi się napis "KOD" wcisnąć pokrętkę i wprowadzić kod wybierając cyfry poprzez przekręcenie pokrętki i zatwierdzenie wciśnięciem pokrętki.

Po wykonaniu tej czynności możliwe jest wyświetlanie i modyfikowanie następujących funkcji:

AMB ON - Czujnik temperatury pomieszczenia

Umożliwia parametryzację funkcji Super CAR-a związanych z czujnikiem temperatury pomieszczenia.

Ustawiając odpowiednio parametry możemy wybrać następujące opcje:

- AMB ON: ustawione na ON (ustawienie fabryczne) - praca systemu w oparciu o czujnik temperatury pomieszczenia; możliwa korekta wskazań czujnika;
- AMB CR: korekta odczytu czujnika temperatury pomieszczenia, możliwa korekta wskazań czujnika w zakresie od + 1.0 do - 1.0°C;

Ustawienie parametru AMB ON na OFF (wyłączony) odłącza czujnik pomieszczenia. System nie reaguje wówczas na zmiany temperatury pomieszczenia. W zależności od programu godzinowego utrzymuje zadaną temperaturę zasilania w komfortowym trybie pracy.

Przy wyłączonym czujniku temperatury pomieszczenia, dla okresów pracy w trybie ekonomicznym, możliwy jest wybór dwóch opcji działania:

- RIDOTT (ECONOM) OFF: Super CAR w okresach pracy w trybie ekonomicznym wyłącza kocioł (aktywna funkcja przeciwwarzeniowa).

- RIDOTT (ECONOM) ON: Super CAR w okresach działania w trybie ekonomicznym zmniejsza temperaturę zasilania o wartość równą wartości ustawionej przy pomocy opcji RIDOTT(ECONOM) (możliwa do ustawienia w zakresie od 0°C do -60°C).

MODUL - Sposób modulacji palnika

Umożliwia ustawienie działania urządzenia Super CAR na modulujące (MOD) lub włącz/wyłącz (ONF).

Z MODUL ustawionym na MOD palnik kotła reaguje tylko na sygnał żądania pracy na c.o. wygenerowany przez Super CAR-a w oparciu o czujnik temperatury w pomieszczeniu. Temperatura zasilania instalacji c.o. będzie modyfikowana w zależności od różnicy między

zadaną a odczytaną temperaturą pomieszczenia.

Z MODUL ustawionym na ONF, temperatura zasilania będzie utrzymywana na stałym poziomie do momentu uzyskania żądanej temperatury w pomieszczeniu. Palnik kotła reaguje na sygnał żądania pracy na c.o. wygenerowany przez Super CAR-a i zwarcie zacisków żądania pracy na c.o. w kotle.

UWAGA: W przypadku zainstalowania sondy temperatury zewnętrznej, temperatura zasilania instalacji c.o. będzie utrzymywana na poziomie zależnym od ustawionej krzywej grzewczej.

Jeżeli kocioł współpracuje z centralną strefową sterownik Super CAR musi być bezwzględnie przestawiony w tryb ON/OFF.

ANTIGL / NO FRS - Funkcja przeciwmroznościowa

Umożliwia ustawianie temperatury pomieszczenia, która aktywuje funkcję przeciwmroznościową. Możliwe ustawienia: od 0°C do 10°C, ustawienie fabryczne na 5°C.

REMOTO / REMOTE - Aktywacja zdalna

Określa sposób działania urządzenia Super CAR w przypadku aktywacji zdalnej (przez modem telefoniczny).

AUT działa w programie godzinowym automatycznym.

ON działa ciągle w oparciu o temperaturę komfortową (bez programu godzinowego).

LEGION - Funkcja wygrzewu antybakteryjnego

Umożliwia aktywację funkcji zabezpieczającej przed bakteriami Legionella, która polega na wygrzaniu zasobnika c.w.u. do temperatury 65°C przez 15 minut.

Możliwe ustawienia:

- OFF - funkcja wyłączona (ustawienie fabryczne)
- 24H - aktywacja raz dziennie o 2.00 w nocy
- 7GG (7 DY) - aktywacja co 7 dni w poniedziałek o 2.00 w nocy

UWAGA: funkcja może być aktywowana jedynie przy podłączonym zasobniku c.w.u. Aby uniknąć ewentualnych poparzeń na wylocie c.w.u. powinien być zainstalowany trójdrożny zawór termostatyczny bezpośredniego działania.

LINGUA - Wybór języka

Umożliwia wybór języka wyświetlania napisów urządzenia Super CAR. Możliwe ustawienia:

- ENG: język angielski
- ITA: język włoski (ustawienie fabryczne)

Dane techniczne

Wymiary	140 x 95 x 26 mm
Zasilanie	24V = za pomocą linii danych BUS
Napięcie maksymalne	32 V
Moc nominalna	250 mW
Czas podtrzymania pamięci	8h (po dwugodzinnym ładowaniu)
Poziomy temperatury	2 (dzienna/nocna)
Zakres regulacji temperatury dziennej	0÷40°C
Zakres regulacji temperatury czynnika grzewczego	w zależności od typu kotła
Zakres regulacji temperatury wody użytkowej	w zależności od typu kotła
Temp. załączenia funkcji przeciwzamarzaniowej	ustawialna w zakresie 0÷10°C
Histereza temperatury pomieszczenia	+0,6°C (tryb modulacyjny)
Dokładność odczytu temperatury pomieszczenia	+0,3°C (tryb ON/OFF)
	0,5°C*

* na wskazanie temperatury może mieć wpływ miejsce zainstalowania Super CAR (ściana ciepła/zimna, odległość od ziemi etc.)

Zakres korekcji odczytu temperatury pomieszczenia	0÷50°C
Zakres wskazań temperatury zewnętrznej	-40÷50°C
Rozdzielczość programowania	30 min
Ilość załączeń i wyłączeń w ciągu doby	48
Ilość programów fabrycznych	1
Dokładność zegara	±15 min/rok
Sposób podłączenia	przewód 2 x (0,5÷1,5) mm ²
Maksymalna długość przyłącza	50 m
Klasa zabezpieczenia według EN 60730	II
Klasa zabezpieczenia według EN 60529	IP 20

USTAWIENIA FABRYCZNE

- Tryb pracy: **Stand-by**
- Program pracy: **Ręczny**
- Temperatura komfortowa: **20.0°C**
- Temperatura obniżona: **16.0°C**
- Temperatura pomieszczenia w trybie ręcznym: **20.0°C**
- Temperatura antyzamroziowa: **5.0°C**
- Temperatura c.w.u.: **50.0°C**
- Max. temperatura zasilania dla c.o.: MAXRIS = **max temperatura pracy kotła**
- Program czasowy c.w.u.: TM SAN = **OFF**
- Program Wakacyjny: VACANZ = **OFF**
- Podświetlenie wyświetlacza: ILLUMIN = **TMR**

- Wyświetlany komunikat na wyświetlaczu: STRING = **RH%** (wilgotność względna)
- Stała regulacyjna: OFFSET = **0°C**
- Bezładność termiczna budynku: DIMENS = **10**
- Minimalna Temperatura Zewnętrzna / OTC: TE MIN = **-5.0°C**
- Maksymalna Temperatura Zewnętrzna / OTC: TE MAX = **25.0°C**
- Sonda pomieszczenia: AMB ON = **ON**
- Korekcja odczytu: AMB CR = **0.0°C**
- Obniżenie: RIDOTT = **OFF**
- Czynniki obniżenia: RIDOTT S = **0.0°C**
- Modulowanie: MODUL = **MOD**
- Sterownik telefoniczny: REMOTO = **ON**
- Wygrzew antybakteryjny: LEGION = **OFF**



Immergas Polska Sp. z o.o.

ul. Wróblewskiego 18

93-578 Łódź

tel. (042) 684 52 74

fax (042) 683 32 85

www.immergas.com.pl