

Instrukcja podłączenia  
uniwersalnego zespołu mocy  
do pieca  
EKCO

# Uniwersalny zespół mocy

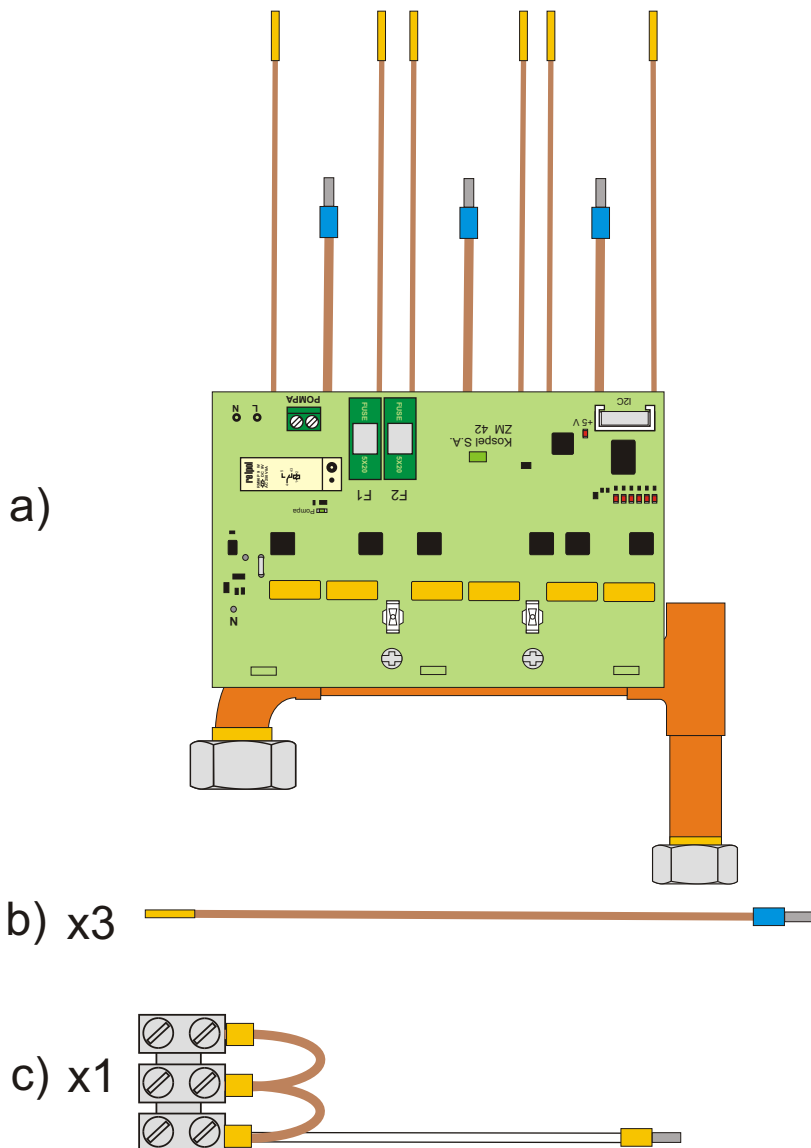

Uniwersalny zespół mocy przystosowany jest do zastosowania we wszystkich rodzajach pieców EKCO. Odpowiednie podłączenie załączonych przewodów oraz ustawienie zworki "Z" powoduje właściwe zasilanie zespoły grzejnego.

1) Podłączenie dla pieca EKCO.L/M F (jednofazowy) 4, 6, 8 kW

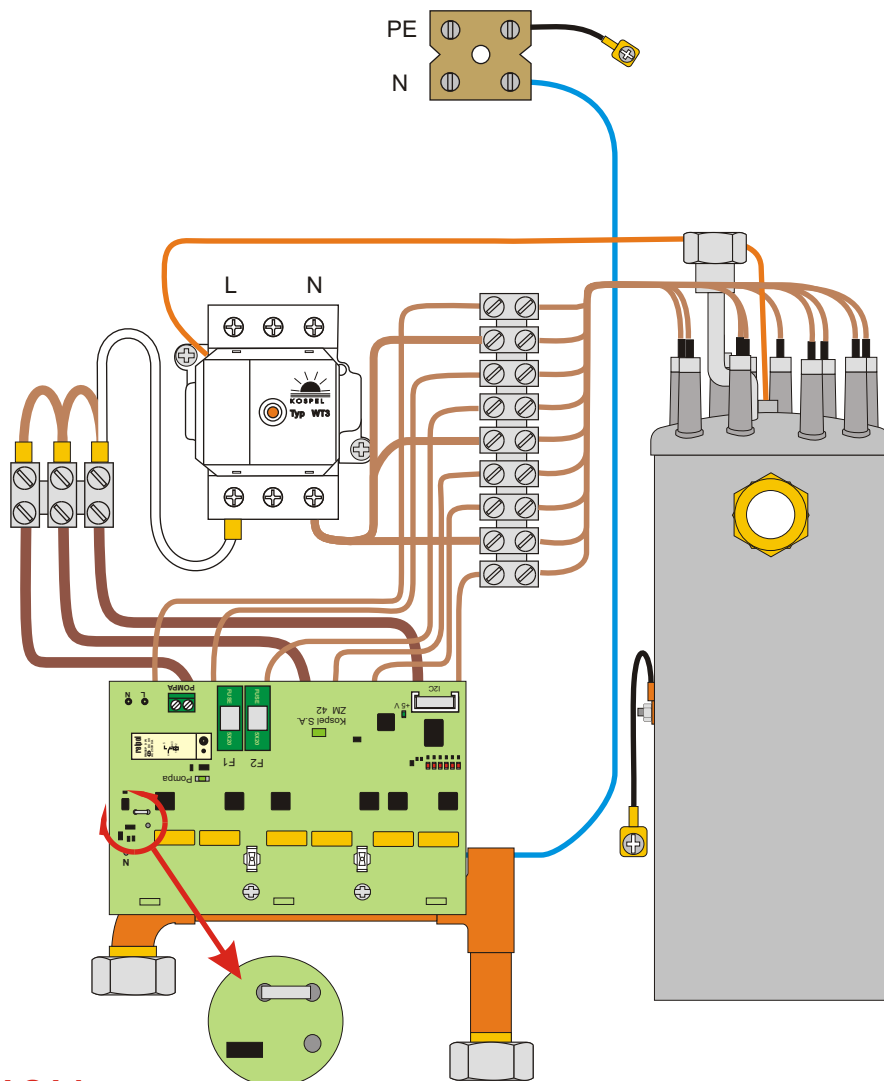

**UWAGA!**

Ustaw zworkę Z w poziomie

## 2) Podłączenie dla pieca EKCO.L/M 4, 6, 8 kW

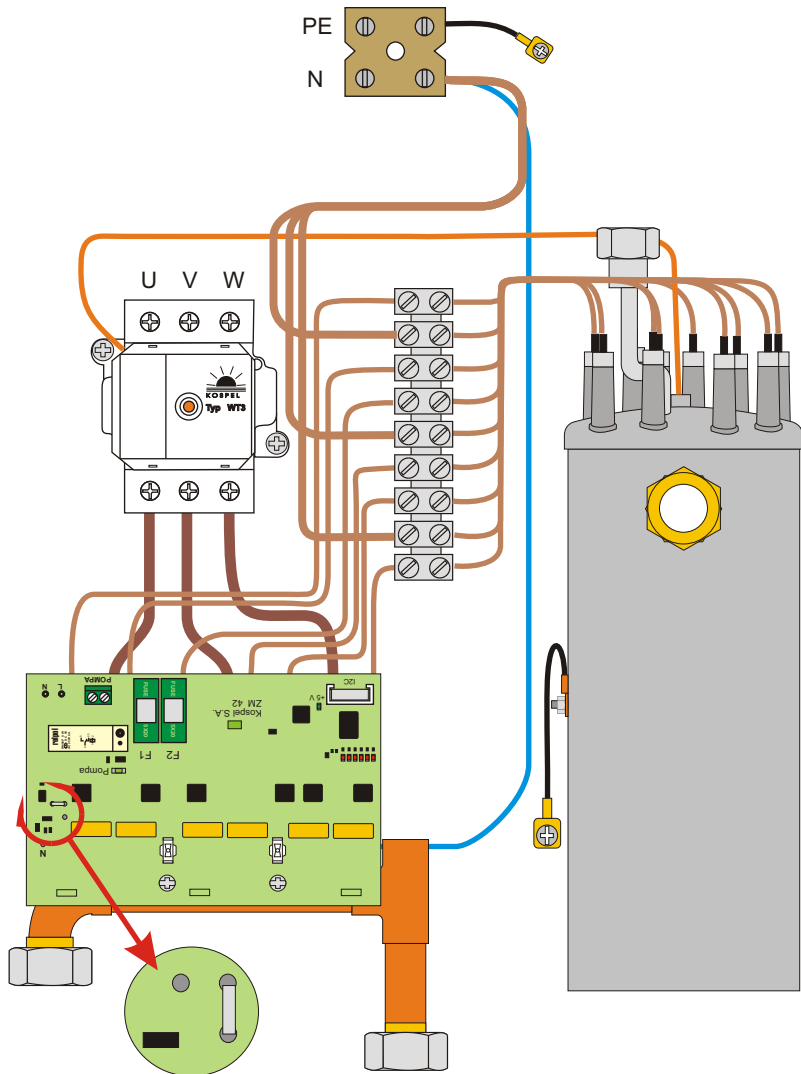

**UWAGA!**

Ustaw zwórkę Z w pionie

### 3) Podłączenie dla pieca EKCO.L/M 12, 15, 18, 21, 24 kW

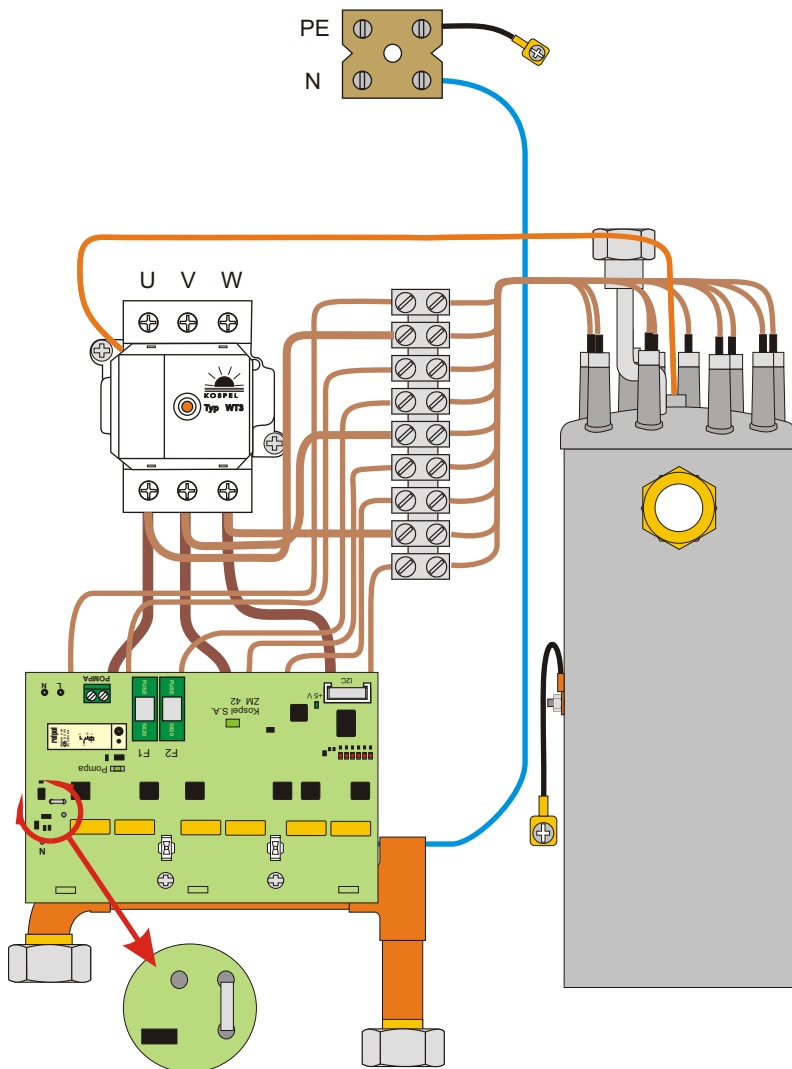

**UWAGA!**

Ustaw zwórkę Z w pionie